

# Lv 302<sup>T3</sup>

Sorteringsverk på lastväxlarram



# Framtiden har landat. Det är bara att haka på.

Kapacitet. Smidighet. Driftsäkerhet. Utifrån dessa ledord presenterar vi nu ett helt nytt sorteringsverk på lastväxlarram fullproppat med användbara fördelar.

Allt material har fått en prislapp. Allt mer ska återvinnas. Och en viktig del i återvinningen handlar om sortering. En modern maskin som ska leverera i förhållande till kravbilden måste innehålla en mängd tydliga fördelar för att möjliggöra lönsamhet. Och det som kostar är tid, transporter och bränsle.

Därför är Lv 302 T3 uppbyggd på lastväxlarram. Det ger överlägset billigast flyttkostnad. Därför använder vi eldrift, det ger klart lägst bränsleförbrukning. Därför har vi en dubbeldäckad sikt som är enkel, snabb och billig att byta fraktion på. Det ger möjlighet att köra även små partier med lönsamhet. Och därför är den robust in i minsta detalj.





## Kraftfull matare

Matningsdelen består av en matarkupa över en kraftfull vibrationsmatare som är totalt oöm för påmatat material. Vassa kantstenar eller armeringsjärn skapar inga problem. Själva mataren jobbar med stor rörelse och låg frekvens för att effektivt kunna mata alla typer av massor, från återvinningsmassor och matjord till grus och bergkross. Kupan kan utrustas med ett hydrauliskt tippbart grovgaller.

## Aggressiv sikt

Lv 302 T3 är utrustad med Maskin Mekanos beprövade sikt STE 2-26. Sikten har ett 12 mm kraftigt slag och lutar endast 11°, vilket innebär att besvärliga massor aldrig riskerar att bara kana över sikten utan bearbetas effektivt av det kraftiga slaget. Kapaciteten per kvadratmeter siktyta är oöverträffad i branschen.

Överdäck har sidsträckta såll och underdäck ett längsspännt. Det är enkelt att byta såll och det är därför lönsamt att köra fram även ganska små partier av olika fraktioner.

STE-sikten har ett imponerande brett register. Nykrossat berg kan du separera ända ner till 2 mm, men det är heller inget problem att mata på ett 0-250. Och på grund av det kraftiga slaget är den svårstoppad på fuktiga och besvärliga massor.

## Utmatning

Utmatning av sorterade fraktioner sker på tre stycken transportörer. Bandet för överskottet är hela 1200 mm brett för att säkerställa en effektiv utmatning av även skrymmande gods.

De främre transportörerna, för över- och mellanfraktion är hydrauliskt fällbara, helt utan lösa sprintar och stag. Samtliga tre drivtrummor är gummerade för en säker drift också under mindre gynnsamma väderförhållanden.

## Diesel-elektrisk drift

Drivkällan i Lv 302 T3 är en Deutz-diesel optimerad för 1.500 rpm. Det ger en tyst och ekonomisk drift. Dieselförbrukningen ligger på låga 3 l/h. Har du tillgång till ström behöver du inte ens köra dieslemotorn vilket ger ännu billigare och tystare produktion.

## Flexibilitet

Det är inte bara sikten som är flexibel i Lv 302 T3. Hela maskinen är designad för flexibilitet. Allt för att ge dig så många möjligheter och tillämpningsområden som möjligt.

Den kan matas med grävmaskin eller hjullastare. Den kan användas i ett traditionellt grustag men kommer även in på ett rivningsjobb i city. Den kan ställas direkt under bandet från en kross eller ett annat sorteringsverk.

## Snabb service

Maskin Mekanos maskiner är kända för sina höga och stabila värden på begagnatmarknaden. Till stor del beror detta på den höga kvaliteten men också på tillgängligheten till reservdelar, service och support. Samtliga reservdelar finns på lager i vår fabrik i Jönköping och som kund har du alltid tillgång till support från våra servicetekniker.

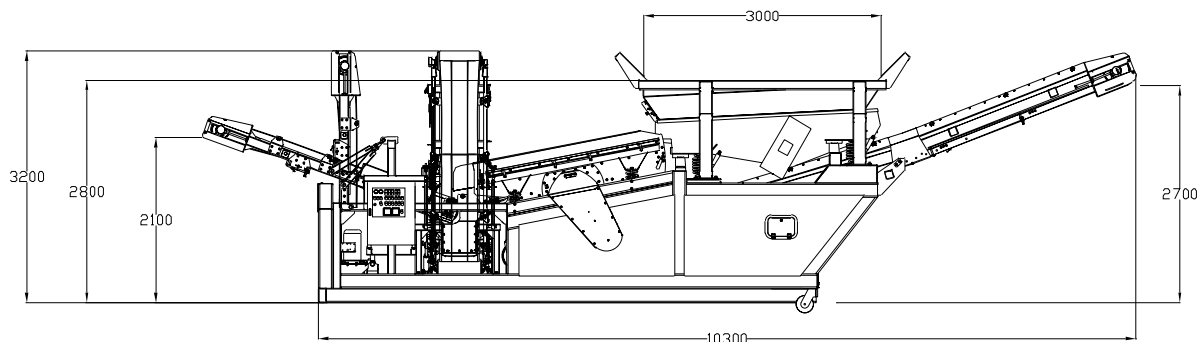

### **Teknisk Specifikation Maskin Mekano Lv 302 T3**

<i>Transportlängd</i>	10,3 m
<i>Transportbredd</i>	2,5 m
<i>Transporthöjd</i>	3,2 m
<i>Vikt</i>	ca 9,0 ton (beroende på utrustning)
<i>Sikt</i>	STE 2-26 Siktyta 2,2 x 1,2 m på två däck Enaxlad tvångsstyrd med 12 mm slag Lutning 11° Motor 4,0 kW, 400 V
<i>Vibromatare</i>	Bredd 1100 mm Effekt 2 x 2,0 kW
<i>Transportör för plusfraktion (främre)</i>	Bredd 1200 mm Längd: 3,0 m Trummotor: 3,0 kW Höjd under drivtrumma 2,1 m Volym vid 45° rasvinkel 10 m³
<i>Sidtransportör</i>	Bredd 500 mm Längd: 3,9 m Trummotor 3,0 kW Höjd under drivtrumma 1,6 m Volym vid 45° rasvinkel 5 m³
<i>Bakre transportör</i>	Bredd 800 mm Längd 8,0 m Trummotor 4,0 kW Höjd under drivtrumma 2,8 m Volym vid 45° rasvinkel 22 m³
<i>Elutrustning</i>	Elcentral fast monterad på maskin. Panelmonterade tryckknappsfunktioner för samtliga motorer. Transformator för manöverström. Nödstopp på transportör och elskåp. Förreglingskedja. Eluttag för 230/400V utrustning.
<i>Hydraulutrustning</i>	Hydraulaggregat för fällning av transportörer samt tippning av grovstensgaller. Motor 4,0 kW
<i>Dieselgenerator</i>	Dieselmotor (Deutz), 1500 RPM fast varvtal. Generator 35 kVA/50 Hz.
<i>Hjul/dragutrustning</i>	Lastväxlarram

Våra produkter utvecklas kontinuerligt, varför vi förbehåller oss rätten till förändringar utan föregående meddelande.