

maskin mekano

ECO6
MOBILT SORTERINGSVERK



Full fart med ECO6

Mellan arbetsplatserna i 80 km/h! ECO6 är registrerad och godkänd att köra som släp, vilket innebär att man kan köra på alla typer av vägar, även motorvägar, utan dispens. Smidigt, snabbt och enkelt att transportera med andra ord.

Maskin Mekanos siktare är utvecklade för tuffa förhållanden. Med ett kraftigt slag (12 mm) och relativt flack lutning (11°) får du en oöverträffad kombination av kapacitet och siktnoggrannhet även när förutsättningarna och vädret inte är optimala. Fina fraktioner sorteras med anmärkningsvärd precision, men få material är någon utmaning för Maskin Mekanos siktare. Tack vare Vibroblokktekniken går inga vibrationer ut i maskinen utan stannar i sikten där de hör hemma. Bandmataren är väl beprövad liksom alla lösningar i detta sorteringsverk, som bygger vidare på Maskin Mekanos långa erfarenhet och kunskap inom krossning och siktning.

ECO6 är robust och välbyggt med operatörens säkerhet i fokus, fasta rejäla gångbanor och räcken är exempel på detta liksom Maskin Mekanos unika ingreppsskydd. Givetvis är sorteringsverket eldrivet och kan köras på nätström om tillgång finns.

Full fart utan problem både i produktionen och på vägen alltså!

DÄCK



2

SIKTYTA



1,4 X 4,8

VIKT



24.000

TRANSPORT



Hjulburet

FÖRBRUKNING



22 kWh



4,5 l/h

UPPSTÄLLNINGSTID



10 minuter







Sikt STE 2-67

ECO6 är utrustad med Maskin Mekanos sikt STE 2-67. Det är en fyrlagrad sikt med måtten 1,4 x 4,8 m på två däck. Den har ett kraftigt slag på 12 mm och opererar med 800 rpm i 11° lutning. Dessa egenskaper ger STE-sikten dess unika prestanda och gör att den på ett effektivt sätt svarar upp mot de kombinerade kraven på hög kapacitet och hög siktnoggrannhet. Läs mer om STE-sikten på www.maskinmekano.se

Överdäck har sidspända såll för att tåla pålastning av riktigt grova fraktioner. Underdäck har längsspända dukar för att maximera kapaciteten på finmaterial, och kan dessutom utrustas med bollräck för att ytterligare öka effektiviteten vid sortering av svårsiktade material. Åtkomsten för sållbyten är god på båda däcken.

Underdäck hanteras dels från gångbanan bakom sikten, men också framifrån eftersom stupet för över- och mellanfraktionen är hydrauliskt skjutbart. Dessutom finns det ett stort antal öppningsbara luckor i sikten för inspektion och åtkomst med god tillgänglighet från gångbanorna som löper utmed maskinens båda sidor.

Vibroblock

ECO6 är som standard utrustad med Vibroblock, Maskin Mekanos effektiva teknik för avvibrering. Vibroblock konceptet innebär att sikt och drivanordning monteras på en separat ram som i sin tur är avvibrerad mot det övriga chassit. Trots att sikten STE 2-67 är relativt stor och tung och har ett mycket kraftigt slag så tillåts inga vibrationer att leta sig vidare ut i resten av maskinen. Med Vibroblock stannar kraften där den hör hemma, i sikten.

STEscreens 

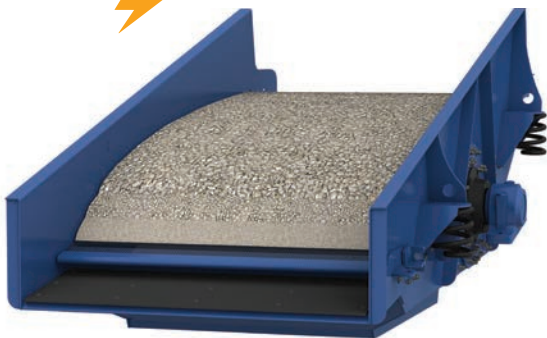

VibroBLOCK 



EGENSKAP

Kraftfullt slag
Flack lutning

VERKAN

Effektiv stratifiering
Effektiv separering

RESULTAT

Hög kapacitet
Hög kvalitet





Matning

Matningsdelen består av en grovgallerbestyckad matningskupa som rymmer ca 7 m³ och bandmatare. Spaltöppningen i grovgallret är som standard 150 mm. Grovstengallret har en effektiv tippningsmekanism och tippas hela 90° för en perfekt rensning. Justering av matarhastighet sköts via radio med vilken man också tippas grovstengallret och justerar mataröppningen i strypluckan. Bandmataren drivs av en kraftfull gummerad drivtrumma och mattan bärs upp av tätt placerade rullställ.

Konstruktion

ECO6 är byggd som en vridstyv ram i en specialdesignad bockad profil för att åstadkomma en stabil konstruktion och dessutom relativt låg vikt. Boggins båda axlar är ABS-bromsade och i maskinens framända finns hydraulben och två separata teleskopben för avsprintning. Maskinen står även under drift på boggiens bromsade axlar.

Utlastning

Samtliga transportörer på ECO6 drivs av gummerade motortrummor. Alla fällbara funktioner utförs med hydraulik. In- och utfäll-

ning av utlastningstransportörerna innehåller inga manuella inslag av montering av stag eller liknande, vilket betyder att etablering och avetablering kan ske både snabbt och säkert.

Drift

ECO6 har liksom samtliga Maskin Mekanos modeller äkta eldrift. Du bestämmer själv om du vill ha den med dieselgenerator eller inte. Kör du den tillsammans med en kross finns det i regel ström över även till sorteringsverket. Dieselgenerator 65 kVA finns som tillval.

Service & reservdelar

Maskin Mekanos maskiner är kända för sina höga och stabila värden på begagnatmarknaden. Till stor del beror detta på den höga kvaliteten, men också på tillgängligheten till reservdelar, service och support. Samtliga reservdelar finns på lager i vår fabrik i Jönköping och som kund har du alltid tillgång till support från våra servicetekniker.

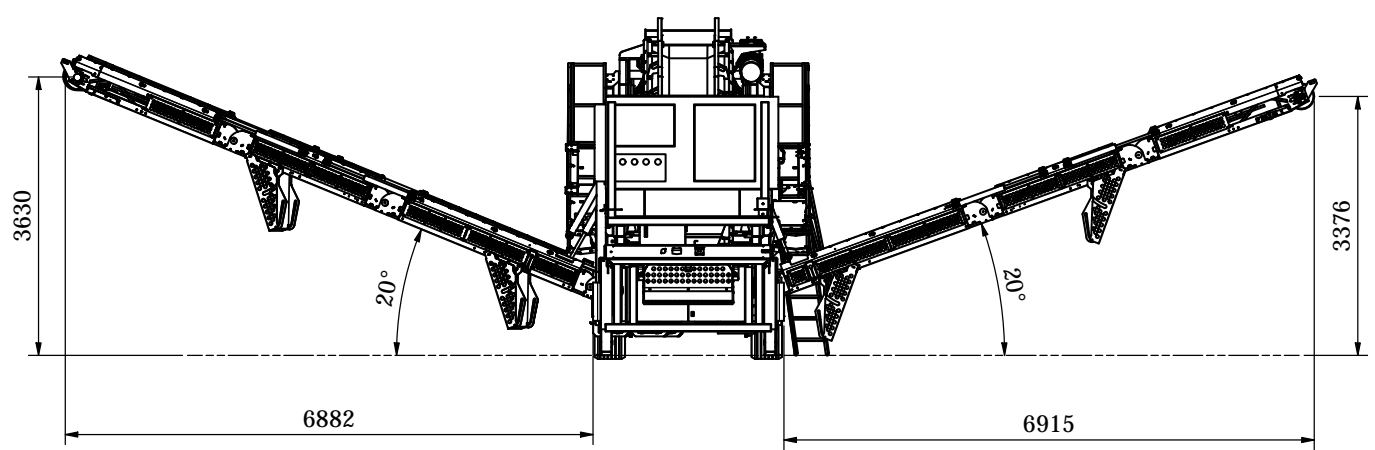
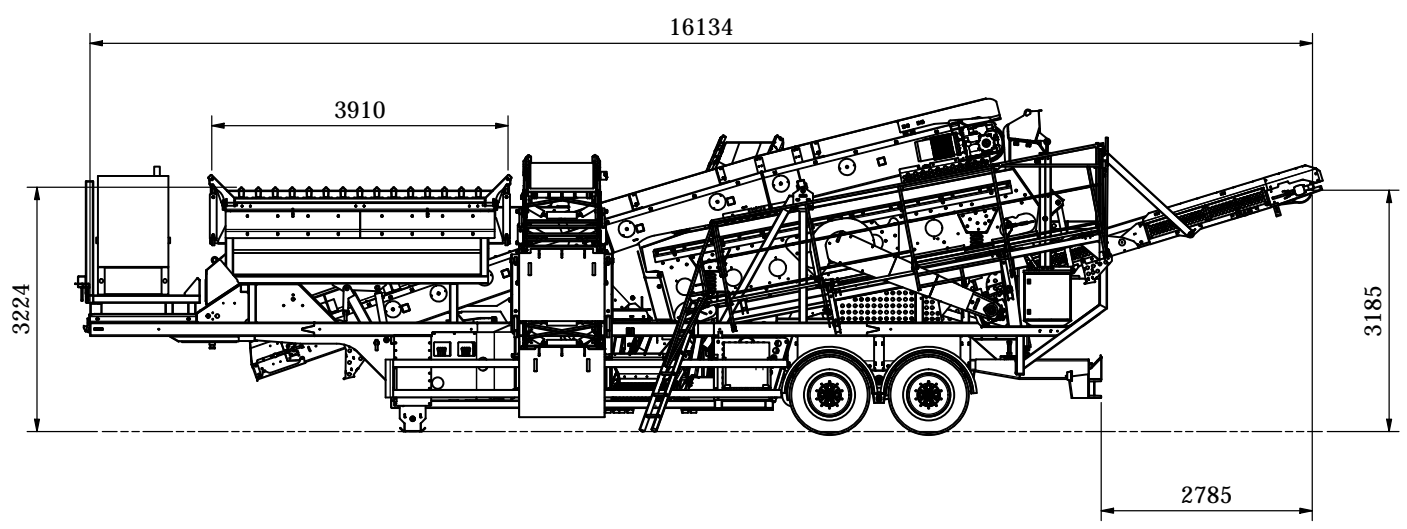
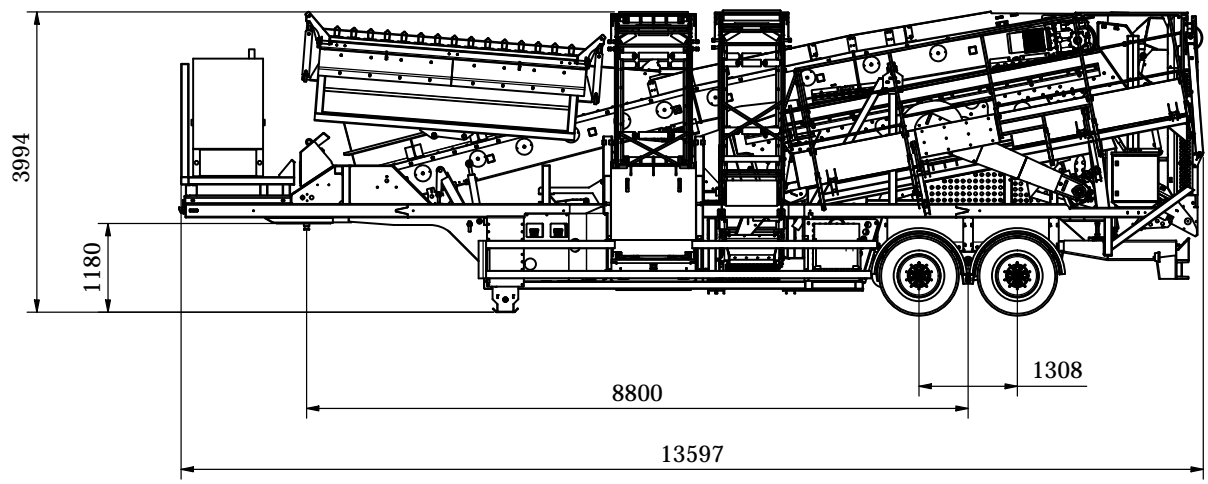

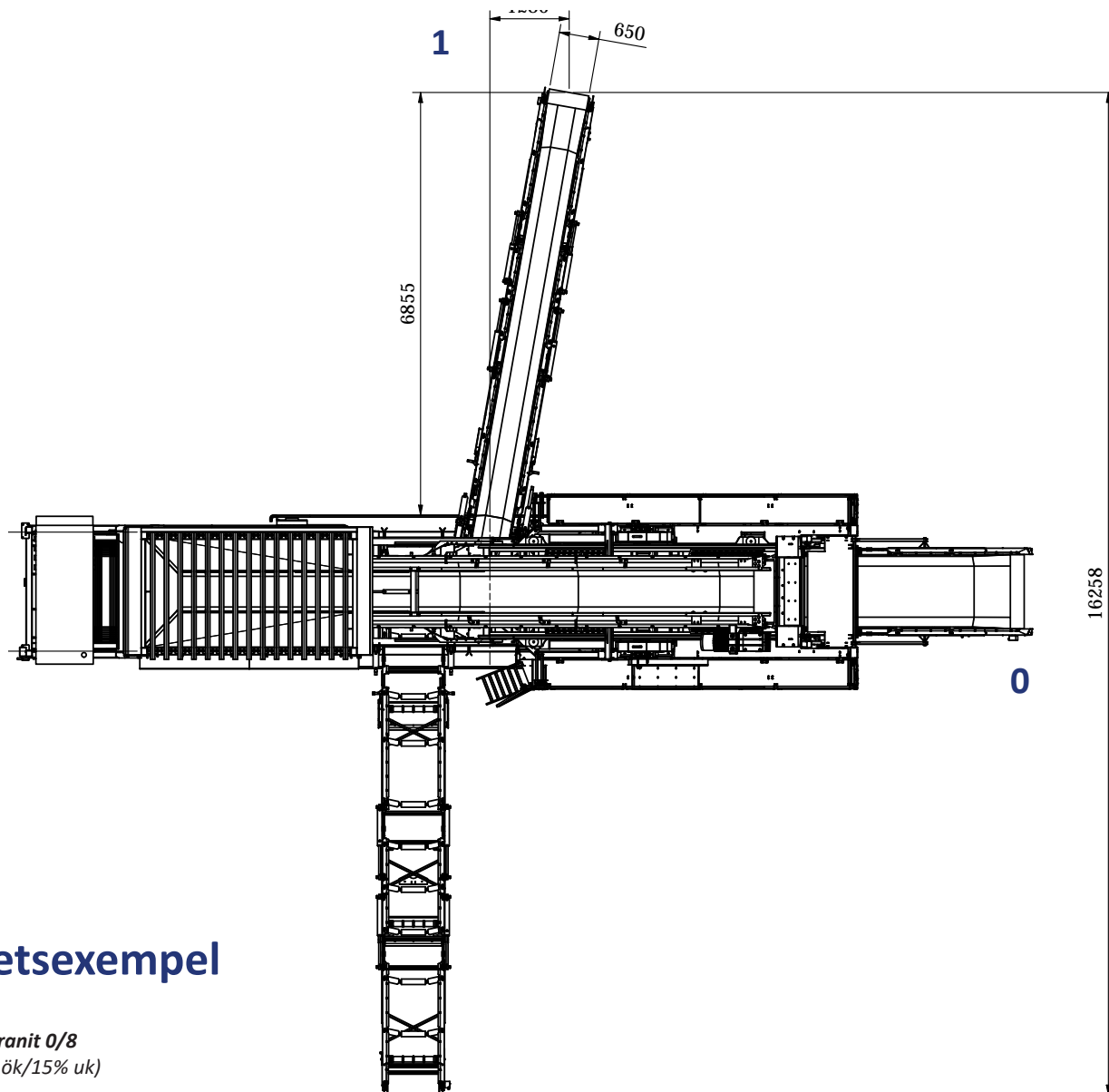

Kapacitetsexempel

Krossad granit 0/8
(max 10% ök/15% uk)

Fraktion	Andel	ton/h	
0	0/2	51%	59
1	2/4	19%	22
2	4/8	29%	34
			115

Krossad granit 0/11
(max 10% ök/15% uk)

Fraktion	Andel	ton/h	
0	0/4	59%	82
1	4/8	24%	34
2	8/11	16%	22
			138

Krossad granit 0/16
(max 10% ök/15% uk)

Fraktion	Andel	ton/h	
0	0/4	51%	82
1	4/8	21%	34
2	8/16	28%	45
			160

Teknisk Specifikation Maskin Mekano ECO6

Transportlängd	13,6 m
Transportbredd	2,55 m
Transporthöjd	4,0 m
Vikt	ca 24 ton, beroende på utrustning
Boggitryck	ca 16 ton, beroende på utrustning
Sikt	STE 2-67 Siktyta 1,4 x 4,8 m på två däck Enaxlad tvångsstyrd med 12 mm slag Lutning 11° Motor 11,0 kW, 400 V
Bandmatare	Bredd 1000 mm Längd 10,4 m Effekt 7,5 kW
Matarkupa	Volym 7 m ³ Hydrauliskt tippbart grovstengaller, påmatningsbredd 3,5 m Bomavstånd 150 mm (justerbart)
Transportör överfraktion	Bredd 800 mm Längd 9,9 m Trummotor 4,0 kW Höjd under drivrumma 3,5 m
Transportör mellanfraktion	Bredd 650 mm Längd 9,9 m Trummotor 4,0 kW Höjd under drivrumma 3,8 m
Transportör finfraktion	Bredd 1200 mm Längd 7,9 m Trummotor 5,5 kW Höjd under drivrumma 3,1 m
Elutrustning	Elcentral med touchskärm fastmonterad på chassi. Nödstopp på transportör och elskåp. Övervakningskretsar till säkerhetsrelä. Förreglingskedja. Vägginlag 125 A
Hydraulutrustning	Hydraulaggregat för uppställning, ut- och infällning av band samt gallerlyft Motor 4,0 kW
Hjul/dragutrustning	Bladfjädrad bromsad boggi, ABS. Hjuldimension 22,5/65/385, 10 bult och 2" king-pin fram

Våra produkter utvecklas kontinuerligt varför vi förbehåller oss rätten till ändringar utan föregående meddelande.

FÖRDELAR MED ALLA VÅRA PRODUKTER

CO²-AVTRYCK



Eldrift ELLER
låga utsläpp

VIBRATIONSFRITT



Vibroblock-konceptet

SIKTFÖRMÅGA



Aggressivt slag

BULLERNIVÅER



Låga

SÄKERHET



Skydd enligt
föreskrifter

ÖVERBLICK



Touchscreen i
elskåpet

TILLVERKNING



Sverige

maskin mekano

Box 9083, 550 09 Jönköping, 036-31 74 00, info@maskinmekano.se, www.maskinmekano.se