

maskin mekano

SH 1202

SIKTSTATION PÅ LASTVÄXLARRAM



SMIDIGARE & SÄKRARE SIKTNING

En siktstation är en arbetsplats. Stor vikt har lagts under utvecklingsarbetet vid att skapa en trygg arbetsmiljö. Maskin Mekanos konstruktörer har tagit fram ett antal nya säkra och driftsäkra ingreppsskydd.

Även för att underlätta sällbyten har Maskin Meko ett antal unika lösningar. Regjäla gångbanor finns vid sidan om och bakom sikten, de nås via en hydrauliskt fällbar trappstege som är utrustad med handledare och självstängande grind. Matartransportören fälls rakt upp för total tillgänglighet till överdäck. Framför sikten kan stupen rullas undan hydrauliskt.

I övrigt har Maskin Mekanos utvecklingsteam jobbat hårt med att minimera behovet av operatörsingripanden på maskinen. Exempel på detta är att samtliga lagerenheter på transportörerna är engångsmorda.

Smidigare vardag

SH 1202 har stora gummihjul för transport inom arbetsplatsen. Hanteringskroken sitter i "rätt" ända på maskinen, enkelt att passa in under påmatande transportör från kross, matare eller annat sorteringsverk. Det går snabbt att ställa upp och ställa i våg. De höga hydrauliska stödbenen gör dels att det är enkelt att hålla rent runt maskinen i tåkten. Dessutom är de designade för enkel lastning på trailer, det är bara att backa in mellan stödbenen och hissa upp dem. Transportbredden är under 3 m. Det går även att transportera maskinen med krockbil som klarar 18 ton.

Elskåpet är alltid förberett för förregling med framförvarande eller anslutande maskin. SH 1202 kan utrustas med uppkopplat elskåp vilket möjliggör att våra servicetekniker kan hjälpa användarna att felsöka eller kalibrera maskinerna på distans.

DÄCK



2

SIKTYTA



1,4 x 4,8

VIKT



18.000

TRANSPORT



Lastväxlarram

Traileroptimerad

FÖRBRUKNING



20 kWh

UPPSTÄLLNINGTID



10 minuter







Sikten STE 2-67

SH 1202 är utrustad med Maskin Mekanos sikt STE 2-67. Det är en fyrlagrad (tvångsstyrd) sikt med måtten 1,4 x 4,8 m på två däck. Den har ett kraftigt slag på 12 mm och opererar med 800 rpm i 11° lutning. Dessa egenskaper ger STE-sikten dess unika prestanda och gör att den på ett effektivt sätt svarar upp mot de kombinerade kraven på hög kapacitet och hög siktnoggrannhet. Läs mer om STE-sikten på www.maskinmekano.se

Överdäck har sidspända såll och underdäck längsspända. Åtkomsten för sållbyten är god på båda däcken. Matartransportören kan fällas rakt upp i luften för att ytterligare öka tillgängligheten till överdäcket. Dessutom kan stupen skjutas undan hydrauliskt. Underdäck hanteras bakifrån sikten där det finns en gångbana. I själva siktlådan finns ett stort antal öppningsbara luckor för inspektion och åtkomst med enkel tillgänglighet från gångbana utmed maskinens bägge sidor. Underdäck kan utrustas med bolläck.

Vibro Block

SH 1202 är som standard utrustad med Vibro Block, Maskin Mekanos effektiva teknik för avvibrering. Vibro Block konceptet innebär att sikt och drivanordning monteras på en separat ram som i sin tur är avvibrerad mot det övriga chassit. Trots att sikten STE 2-67 är relativt stor och tung och har ett mycket kraftigt slag så tillåts inga vibrationer att leta sig vidare ut i resten av maskinen. Med Vibro Block stannar kraften där den hör hemma, i sikten.

Matning

En matartransportör med mottagningslåda matar materialet ut på sikten. Påmatningshöjden i översta driftsläge är 3,2 m men höjden kan i princip steglöst anpassas efter höjden på den matande transportören genom att justera stödbenen.

Utlastning

Samtliga transportörer på SH 1202 drivs av gummerade motorrummor. Alla fällbara funktioner utförs med hydraulik. In- och utfällning av utlastningstransportörerna innehåller inga manuella inslag av montering av stag eller liknande, vilket betyder att etablering och avetablering kan ske både snabbt och säkert.

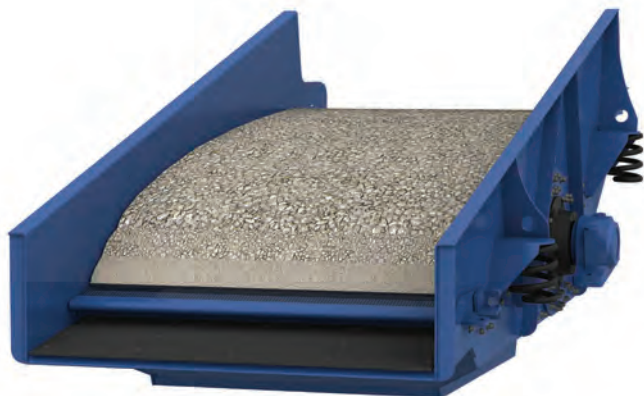

EGENSKAP

Kraftfullt slag
Flack lutning

VERKAN

Effektiv stratifiering
Effektiv separering

RESULTAT

Hög kapacitet
Hög kvalitet





Konstruktion

SH 1202 består av en vridstyv ram i kraftiga fyrkantsrör vilket ger en stabil konstruktion och dessutom relativt låg vikt. Maskinen har stora gummihjul för smidig hantering inom arbetsplatsen. Hanteringskroken sitter i "rätt" ända på maskinen, enkelt att passa in under påmatande transportör från kross, matare eller annat sorteringsverk. Chassit är även anpassat för smidig lastning på trailer med de hydrauliska stödbenen i maskinens fyra hörn. De underlättar så klart även i produktion. På båda sidor av sikten finns fasta gångbanor som ger god åtkomst för underhåll och sällbyten. De fullt integrerade trapporna med reling fälls ut hydrauliskt.

Eldrift

SH 1202 har liksom samtliga Maskin Mekanos modeller äkta eldrift. Det ger en överlägsen driftsekonomi och en väldigt tyst gång. Kör du den tillsammans med en kross finns det i regel ström över även till sorteringsverket.

Lönsamt partnerskap

Maskin Mekanos maskiner är kända för sina höga och stabila värden på begagnatmarknaden. Till stor del beror detta på den höga kvaliteten, men också på tillgängligheten till reservdelar,

service och support. Samtliga reservdelar finns på lager i vår fabrik i Jönköping och som kund har du alltid tillgång till support från våra servicetekniker.

Vår lösning för traileroptimerad lastning

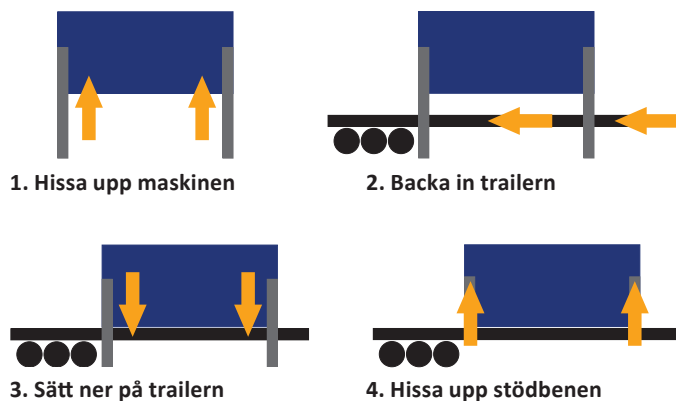

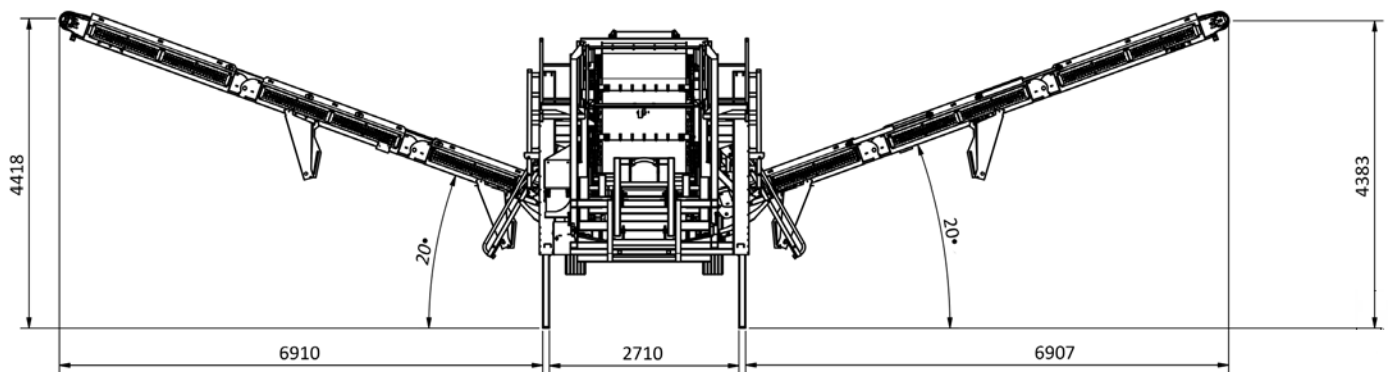
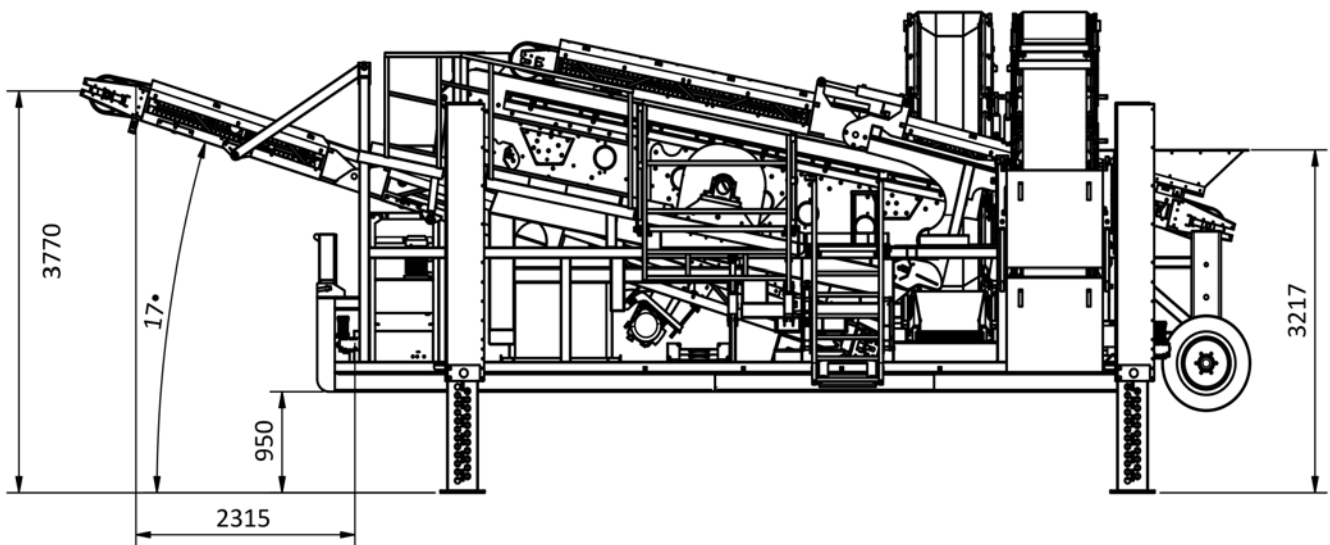
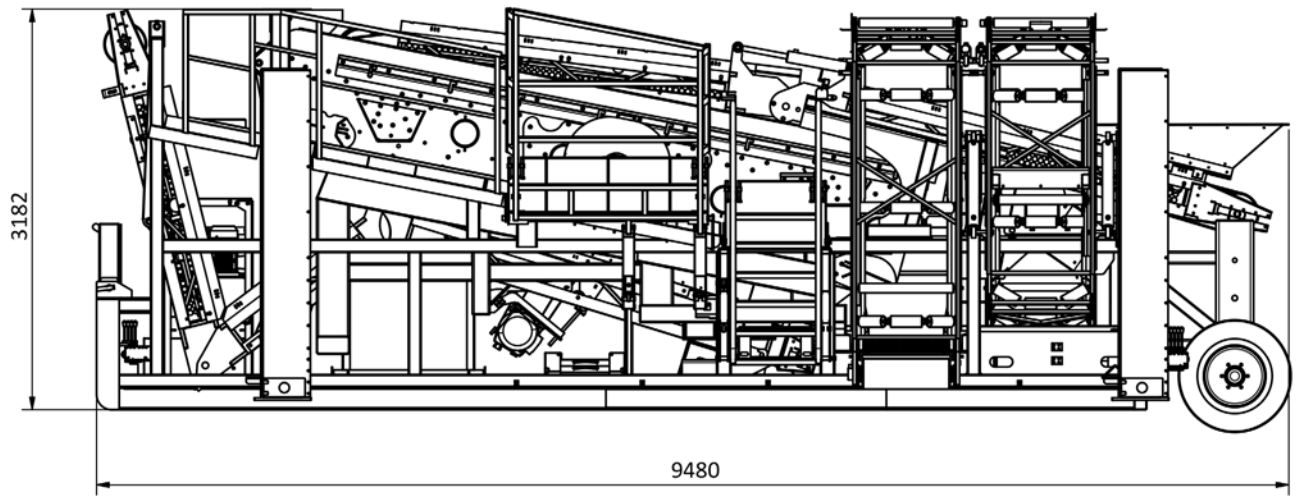

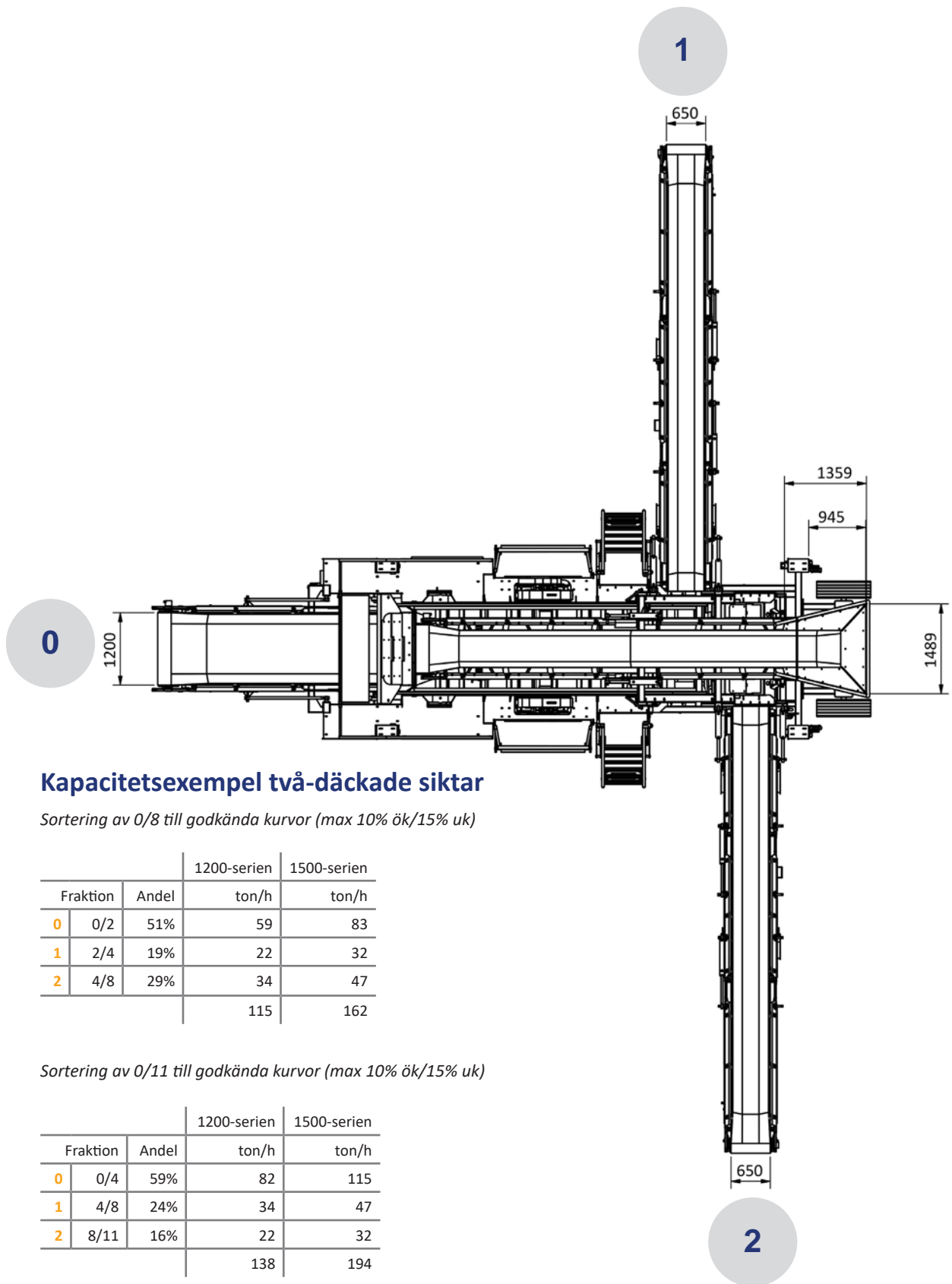

Kapacitetsexempel två-däckade siktare

Sortering av 0/8 till godkända kurvor (max 10% ök/15% uk)

		1200-serien	1500-serien	
Fraktion	Andel	ton/h	ton/h	
0	0/2	51%	59	83
1	2/4	19%	22	32
2	4/8	29%	34	47
		115	162	

Sortering av 0/11 till godkända kurvor (max 10% ök/15% uk)

		1200-serien	1500-serien	
Fraktion	Andel	ton/h	ton/h	
0	0/4	59%	82	115
1	4/8	24%	34	47
2	8/11	16%	22	32
		138	194	

Sortering av 0/16 till godkända kurvor (max 10% ök/15% uk)

		1200-serien	1500-serien	
Fraktion	Andel	ton/h	ton/h	
0	0/4	51%	82	115
1	4/8	21%	34	47
2	8/16	28%	45	63
		160	225	

Teknisk Specifikation Maskin Mekano SH 1202

<i>Transportlängd</i>	9,5 m
<i>Transportbredd</i>	3,0 m
<i>Transporthöjd</i>	3,2 m
<i>Vikt</i>	ca 18 ton, beroende på utrustning
<i>Sikt</i>	STE 2-67 Siktyta 1,4 x 4,8 m på två däck Enaxlad tvångsstyrd med 12 mm slag Lutning 11° Motor 11,0 kW, 400 V Sikt avvibrerad med Vibroblock
<i>Matartransportör</i>	Bandbredd 800 mm Längd 7,0 m Motor 5,5 kW, 1,25 m/s
<i>Sidotransportör Mellanfraktion</i>	Bredd 650 mm Längd 9,0 m Trummotor 4,0 kW, 1,0 m/s Höjd under drivtrumma 4,4 m (upphissat läge)
<i>Sidotransportör Överfraktion</i>	Bredd 650 mm Längd 9,0 m Trummotor 4,0 kW, 1,0 m/s Höjd under drivtrumma 4,4 m (upphissat läge)
<i>Transportör Finfraktion</i>	Bredd 1200 mm Längd 8,0 m Trummotor 5,5 kW, 1,0 m/s Höjd under drivtrumma 3,8 m (upphissat läge)
<i>Gångbanor & stegar</i>	Hydrauliskt fällbara gångbanor och stegar Access för sällbyten bakom sikten
<i>Elutrustning</i>	Elcentral fastmonterad på chassi. Panelmonterad touchskärm samt tryckknappar. Nödstopp på transportör, chassi och elskåp. Övervakningsskretsar till säkerhetsrelä. Förreglingskedja. Väggintag 125 A
<i>Hydraulutrustning</i>	Hydraulaggregat för ut- och infällning av band samt upphissning av maskin Motor 4,0 kW 24 V-pumpenhet
<i>Hjul/dragutrustning</i>	Lastväxlarram för transport och hantering inom arbetsplatsen Chassi anpassat för trailertransport Hydrauliska stödben för upphissning till produktionsläge

Våra produkter utvecklas kontinuerligt varför vi förbehåller oss rätten till ändringar utan föregående meddelande.

FÖRDELAR MED ALLA VÅRA PRODUKTER

CO²-AVTRYCK



Eldrift

VIBRATIONSFRITT



Vibroblock-konceptet

SIKTFÖRMÅGA



Aggressivt slag

BULLERNIVÅER



Låga

SÄKERHET



Skydd enligt föreskrifter

ÖVERBLICK



Touchscreen i elskåpet

TILLVERKNING



SHerige

maskin mekano

Box 9083, 550 09 Jönköping, 036-31 74 00, info@maskinmekano.se, www.maskinmekano.se